

→ Baureihe 382



■ MATERIAL



■ SPEZIFIZIERUNG



DN50 bis DN125



+ 5°C bis + 65°C



Vordruck:
bis 25 bar
Hinterdruck:
0,5 bis 12 bar
je nach Ausführung

■ GEEIGNET FÜR

Trinkwasser kalt



Trinkwasser warm



■ VERWENDUNG / ANWENDUNGSBEISPIELE

Schutz von Versorgungsnetzen, Wasserversorgungsanlagen im Mehrfamilienhaus, gewerblichen und industriellen Gebäuden oder Maschinen vor zu hohem Versorgungsdruck. Einsatz von Druckminderern, wenn in der Anlage ein gleichbleibender Versorgungsdruck benötigt wird.

- Schutz vor Überdruck
- Erhöhung des Komforts und Reduzierung des Wasserverbrauchs

- Trinkwasserversorgungsanlagen
- Betriebswasserversorgung in Industrie- und Gebäudetechnik
- Maschinen / Anlagen mit Anschluss an das Trinkwassernetz

■ MERKMALE

- Vordruckausgeglichener Membrandruckminderer, konstanter Hinterdruck auch bei stark schwankenden Vordrücken
- Erstklassige Durchflussleistung und Druckregelung
- regelt auch niedrige Durchflüsse, kein Bypass notwendig
- Hochwertige, wirbelgesinterte Polyamid-Beschichtung bietet hervorragenden, langlebigen Korrosionsschutz und Kavitationsbeständigkeit
- einfache Einstellung mittels Schraubenschlüssel
- Einstellstelskala zur Einstellung ohne Betriebsdruck; Haube positionierbar
- Ventileinsatz als Kartusche zur einfachen und schnellen Wartung
- inkl. Flanschdichtungen aus EPDM mit Stahlkern (3mm) nach EN1514 mit Trinkwasserzulassungen: Elastomerleitlinie, W270, WRAS, ACS und FDA, Temperaturbereich -40°C - 110°C
- inkl. 2x glyceringefüllte Manometer mit Edelstahlgehäuse
- Bleifrei im Kontaktbereich mit Trinkwasser
- Gewichtsoptimiertes Design

■ ZULASSUNGEN

UBA Konformitätsbestätigung Hygiene

DIN-DVGW-Baumusterprüfung (bis 30°C)

ACS-Zulassung

WRAS-Zulassung (bis 60°C) | beantragt

TR ZU 032/2013 - TR ZU 010/2011 | beantragt

Anforderungen

DIN EN 1567

UBA BWGL für metallene Werkstoffe

KTW-BWGL

■ WERKSTOFFE

Bauteil	Werkstoff	DIN EN
Gehäuse	Sphäroguss	0.7043
Beschichtung	Polyamid	Polyamid
Ventileinsatz	Edelstahl / Kautschuk	1.4404/1.4408 EPDM
Dichtungen	Kautschuk	EPDM
Stopfen	Kunststoff	PA Glasfaserverstärkt

Baureihe 382 ■ VENTIL AUSFÜHRUNG

m	mit Membrane	hochwertige, wärmebeständige Elastomer-Formmembrane mit Gewebeeinlage. Druckverstellung über nicht- steigende Spindel.
----------	--------------	--

■ MEDIUM

F	flüssig	für Trinkwasser. Weitere Medien auf Anfrage.
----------	---------	--

■ ART DER ANLÜFTUNG

0	ohne Anlüftung
----------	----------------

■ HINTERDRUCKBEREICHE

SP	Standardausführung	Vordruck: bis 16 bar (PN 16) bzw. 25 bar (PN 25, für DN50 - DN125)	Hinterdruck: 1,5 bis 7 bar
HP	Hochdruckausführung (DN 50 bis DN 125)	Vordruck: bis 16 bar (PN 16) bzw. 25 bar (PN 25)	Hinterdruck: 3 bis 12 bar
LP	Niederdruckausführung (DN 50 bis DN 125)	Vordruck: bis 16 bar (PN 16)	Hinterdruck: 0,5 bis 3 bar

■ VERFÜGBARE NENNWEITEN UND ANSCHLUSSGRÖSSEN

Nennweite DN	50	65	80	100	125	150	200
Eintritt / Austritt	50/50	65/65	80/80	100/100	125/125	150/150	200/200
	■	■	■	■	■	■	■

■ ANSCHLUSSART EINTRITT / AUSTRITT FLANSCHANSCHLÜSSE

FL / FL	Standard	Flanschanschluss / Flanschanschluss	DIN EN 1092-2 / DIN EN 1092-2
----------------	----------	-------------------------------------	-------------------------------

■ NENNDRUCKSTUFE PN

PN16	Nenndruckstufe PN16, max. Eingangsdruck 16 bar	DN50 - DN200
PN25	Nenndruckstufe PN25, max. Eingangsdruck 25 bar	DN50 - DN125

■ DICHTUNGEN

EPDM	Ethylen-Propylene-Diene	Elastomer-Formmembrane und Dichtungen Zulassungen gemäß UBA KTW-BWGL
-------------	-------------------------	--

Baureihe 382: Anschluss, Einbaumaße, Einstellbereiche														
Nennweite	DN	50	65	80	100	125	150	200						
Druckstufe	PN	PN16	PN25	PN16	PN25	PN16	PN25	PN16	PN25	PN16	PN25	PN16	PN16	PN16
Vordruck	bar	16	25	16	25	16	25	16	25	16	25			
Hinterdruck SP	bar	1,5 - 7	1,5 - 7	1,5 - 7	1,5 - 7	1,5 - 7	1,5 - 7	1,5 - 7	1,5 - 7	1,5 - 7	1,5 - 7			
Hinterdruck HP	bar	3 - 12	3 - 12	3 - 12	3 - 12	3 - 12	3 - 12	3 - 12	3 - 12	3 - 12	3 - 12			
Hinterdruck LP	bar	0,5 - 3	-	0,5 - 3	-	0,5 - 3	-	0,5 - 3	-	0,5 - 3	-			
Einbaumaße in mm	L	230	230	290	290	310	310	350	350	400	400			
	H	270	270	260	260	285	285	275	275	275	275			
	h	83	83	93	93	100	100	110	113	120	130			
	D	165	165	185	185	200	200	220	235	250	270			
	K / nxd	125 / 4x19	125 / 4x19	145 / 4x19	145 / 8x19	160 / 8x19	160 / 8x19	180 / 8x19	190 / 8x23	210 / 8x19	220 / 8x28			
Manometeranschluss DIN ISO228-1	G1	1/4"	1/4"	1/4"	1/4"	1/4"	1/4"	1/4"	1/4"	1/4"	1/4"			
Gewicht	Kg	18	18	19	19	24	24	27	28	32	33			
Durchflusskoeffizient Kvs	m³/h	24	24	26	26	42	42	57	57	63	63			

in Entwicklung

in Entwicklung

■ HAUPTABMESSUNGEN, EINBAUMASSE

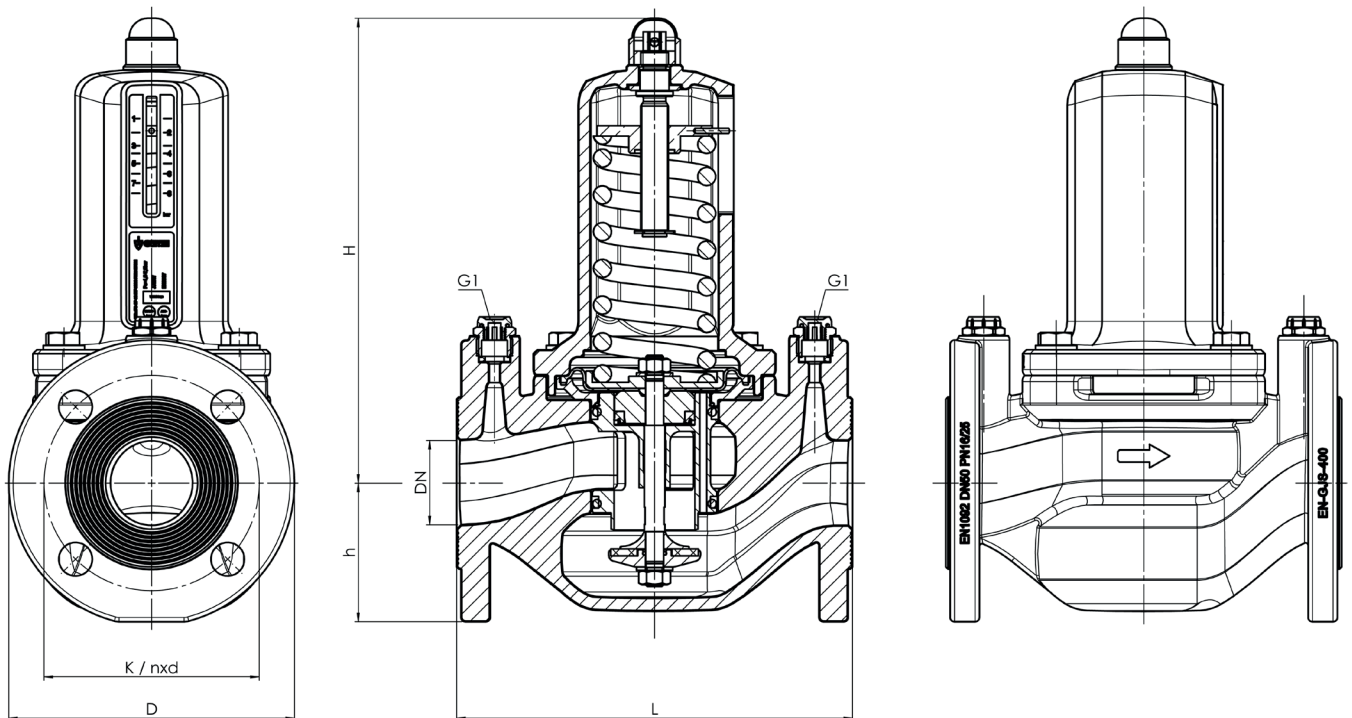

Baureihe 382 ■ EIGENE AUSWAHL / VENTILKONFIGURATION

Baureihe	Ventil-ausführung	Medium	Anlüftung	Hinter-druck-bereich	Nennweite DN	Anschlussart		Anschlussgröße		PN	Optionen	Dichtung	Stückzahl
						Eintritt	Austritt	Eintritt	Austritt				
382	m	F	0	HP	50	FL	FL	50	50	PN16		EPDM	5
382		F	0			FL	FL						
382		F	0			FL	FL						

■ ABNAHMEN

C01	Werkszeugnis nach EN 10204 2.2 (WKZ 2.2)	<input type="checkbox"/>	C05	Dichtungen-Herstellerbescheinigungen (FDA, USP, 3-A,...), Bezeichnung der Bescheinigung eintragen:	<input type="checkbox"/>
C02	Werksabnahme-Prüfzeugnis nach EN 10204 3.1 (WPZ 3.1)	<input type="checkbox"/>	C06	ATEX-Bewertung gemäß Richtlinie 2014/34/EU	<input type="checkbox"/>
C03	Materialprüfzeugnis nach DIN EN 10204 3.1 für Werkstoffe (MPZ 3.1), (drucktragende Teile)	<input type="checkbox"/>			<input type="checkbox"/>

■ ZULASSUNGEN

AA4	EAC - Zertifikat/Declaration mit Armaturen-Pass und Lasermarkierung des Ventils	<input type="checkbox"/>		<input type="checkbox"/>
AB1	Deutscher Verein des Gas- und Wasserfaches, DVGW-Typenzulassung	<input type="checkbox"/>		<input type="checkbox"/>
AB2	Water regulations and advisory scheme WRAS-Typenzu- lassung	<input type="checkbox"/>		<input type="checkbox"/>
AB3	Attestation de Conformité Sanitaire, ACS-Typenzulassung	<input type="checkbox"/>		<input type="checkbox"/>

■ BESTELLANFRAGE

Kopieren und senden an: order@goetze.de.

Baureihe 382:

Auslegung über Druckabfall im Hinterdruckbereich

Durchflussdiagramm Wasser

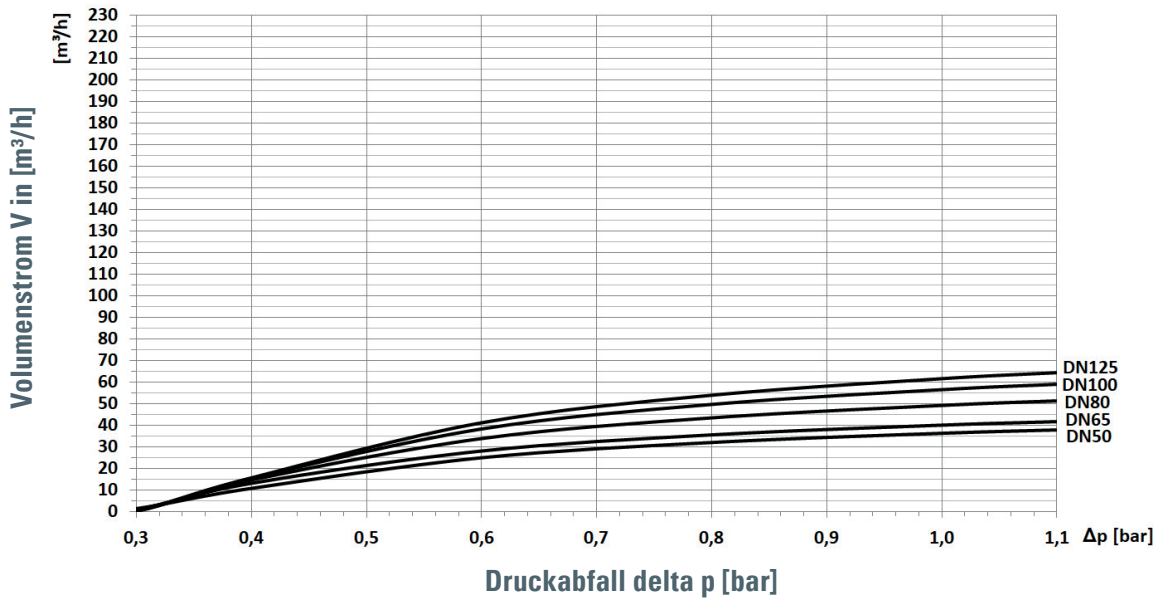

Regelcharakteristik im niedrigen Durchflussbereich

Durchflussdiagramm Wasser

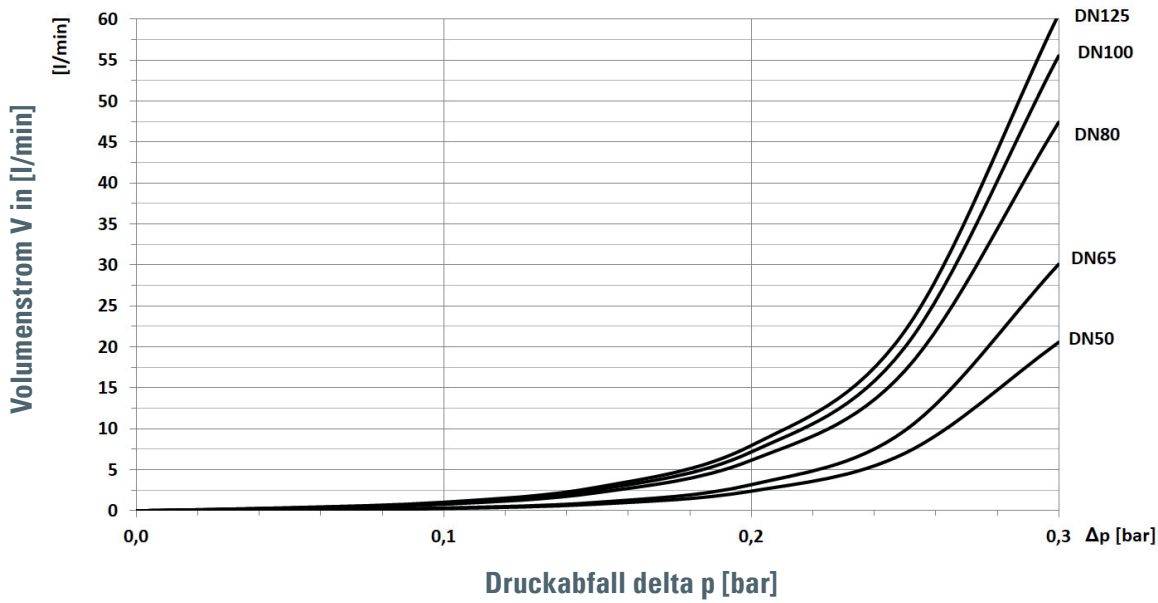

Baureihe 382

Auslegung über Durchflussgeschwindigkeit

Für Flüssigkeiten:

Mit Hilfe des Diagramms lässt sich zu einer verlangten Durchflussmenge V (m^3/h) die erforderliche Nennweite (DN) bestimmen. In Hauswasserversorgungsanlagen soll nach DVGW-Richtlinien (DIN 1988) eine Durchflussgeschwindigkeit von 2 m/s nicht überschritten werden.

Betriebskubikmeter sind auf den Druckzustand des Mediums hinter dem Druckminderer bezogen.

