

→ Série Hygienic 4060



■ MATÉRIAU



■ SPECIFICATION



■ ADAPTÉ À

Liquides	neutre et non neutre	
Air, gaz et vapeurs techniques	neutre et non neutre	
Vapeur d'eau		

■ EXEMPLES D'UTILISATION / DOMAINES D'APPLICATION

Pour sécuriser:

- Des processus, installations et réservoirs dans l'industrie alimentaire et pharmaceutique pour air, vapeurs neutres et non-neutres et gaz, vapeur d'eau et liquides.

- Industrie alimentaire
- Laiteries
- Brasseries et industries des boissons
- Industrie pharmaceutique
- Industrie cosmétique
- Technologie médicale
- Applications „Clean Service“

■ CARACTÉRISTIQUES

- Nettoyage facile grâce à la qualité de la surface polie et sans défaut
- A l'entrée: Zone morte à l'entrée réduit à un minimum, pas de fissure dans la soupape
- Joints toriques exposés et rincés
- La construction du corps évite une formation des flaques
- CIP/SIP compatible par décharge pneumatique
- Installation sans fissures des joints en contact avec le fluide
- Rugosité de surface dans la zone primaire Ra < 0,75µm
- En option : électropoli et/ou poli mécaniquement
- Membrane formée pour séparer l'espace produit de la zone du ressort
- Rapport d'espace mort L/D ~ 0,9

Pour les explications, voir le chapitre 1.1 Informations générales sur les vannes d'hygiène. Définition de la qualité de surface et des options conformément au chapitre 1.1, tableau V-301.

■ AUTORISATIONS

Número d'homologation TÜV 2111	D/G, F
Examens UE de type	S/G, L
ASME	S, G, L
CRN	S, G, L
TR ZU 032/2013 - TR ZU 010/2011	D/G (S/G), F (L)
En conformité avec	
DIN EN ISO 4126-1	Fiche AD 2000 A2
DESP 2014/68/EU	Fiche VdTÜV SV100
TRD 421	ASME-Code Sec. VIII Div. 1
UK PESR 2016 No. 1105	
Sociétés de classification	
American Bureau of Shipping	ABS

■ MATERIAUX

Élément	Matériau	DIN EN	ASME
Corps	Acier inoxydable	1.4435	316 L
Pièces internes en contact avec le fluide	Acier inoxydable	1.4435	316 L
Partie supérieure, autres pièces internes	Acier inoxydable	1.4404	316 L
Ressort	Acier inoxydable	1.4310	302

t	Standard avec membrane	Pour fluides neutres et non neutres. Le ressort, les éléments coulissants ainsi que l'environnement sont protégés des effets du fluide.
---	------------------------	--

Les pièces difficiles à nettoyer dans le guidage, dans l'espace du ressort ainsi que la connexion tige/ clapet sont protégées de salissures par un Membrane à élastomère.

■ FLUIDE

GF	gazeux et liquide	Air, vapeurs, gaz, liquides et, selon la version et le joint de la soupape, aussi pour la vapeur d'eau
----	-------------------	--

■ DISPOSITIF DE DECHARGE

P	avec décharge pneumatique
L	avec levier de décharge
0	sans ventilation, avec bouchon supplémentaire étanche aux gaz

■ DIAMETRES NOMINAUX ET TAILLES DE RACCORDS DISPONIBLES

Raccord		SE4
Diamètre nominal DN		25
Entrée DN	Standard	25
Sortie DN	25 (1")	■

■ TYPE DE RACCORD ENTRÉE / SORTIE

SE4 / SE4	Standard	Raccordement des tuyaux / Raccordement des tuyaux	Norme de tuyau DIN 11850-2 / 11866-A
-----------	----------	---	--------------------------------------

vous trouverez
d'autres types de
connexion **ici**

■ JOINTS / MEMBRANE

FKM	Fluorocarbure	Joints / Membrane	FDA, USP	-20°C à +200°C
EPDM	Éthylène-propylène-diène	Joints / Membrane	FDA, USP	-40°C à +170°C
HNBR	Elastomère acrylonitrile-butadiène hydrogéné	Joints / Membrane	FDA	-20°C à +150°C

■ DIAMETRES NOMINAUX, RACCORDS, DIMENSIONS

Série Hygienic 4060: Raccord, dimensions, plages de tarage		
Diamètre nominal	DN	25
Type de raccord ¹⁾		tuyau
Entrée	da x t	29 x 1,5
Sortie	da x t	29 x 1,5
Dimensions en mm	L	80
	L1 ⁴⁾	132
	L2	120
	h	38
	h1	20
	H	177
	H1 ³⁾	212
Raccord d'air comprimé en mm	H2 ⁴⁾	350
	S	6
	do	24,5
Coefficients de décharge ISO 4126-1	α_w (F)	0,33
	α_w (D/G) ²⁾	0,44
Coefficients de décharge ASME Code Sec. VIII Div. 1	GPM/Sq.Rt.PSID (F)	9,22
	SCFM/PSIA (G)	6,22
	PPH/PSIA (S)	17,46
Poids	kg	3,3
	kg ³⁾	3,6
	kg ⁴⁾	3,7
Plage de tarage	bar	0,4 - 16
Plage de tarage ASME	psi	15 - 232

¹⁾ Possibilité d'une autre taille de connexion, Dimensions selon la dimension principale séparée

²⁾ Coefficients de décharge pour D/G valable à 6,0 bar, pour pressions plus basses voir les donnés dans le tableau des débits

³⁾ Données pour la version avec décharge pneumatique

⁴⁾ Données pour la version avec levier de décharge

■ MESURES PRINCIPALES, DIMENSIONS

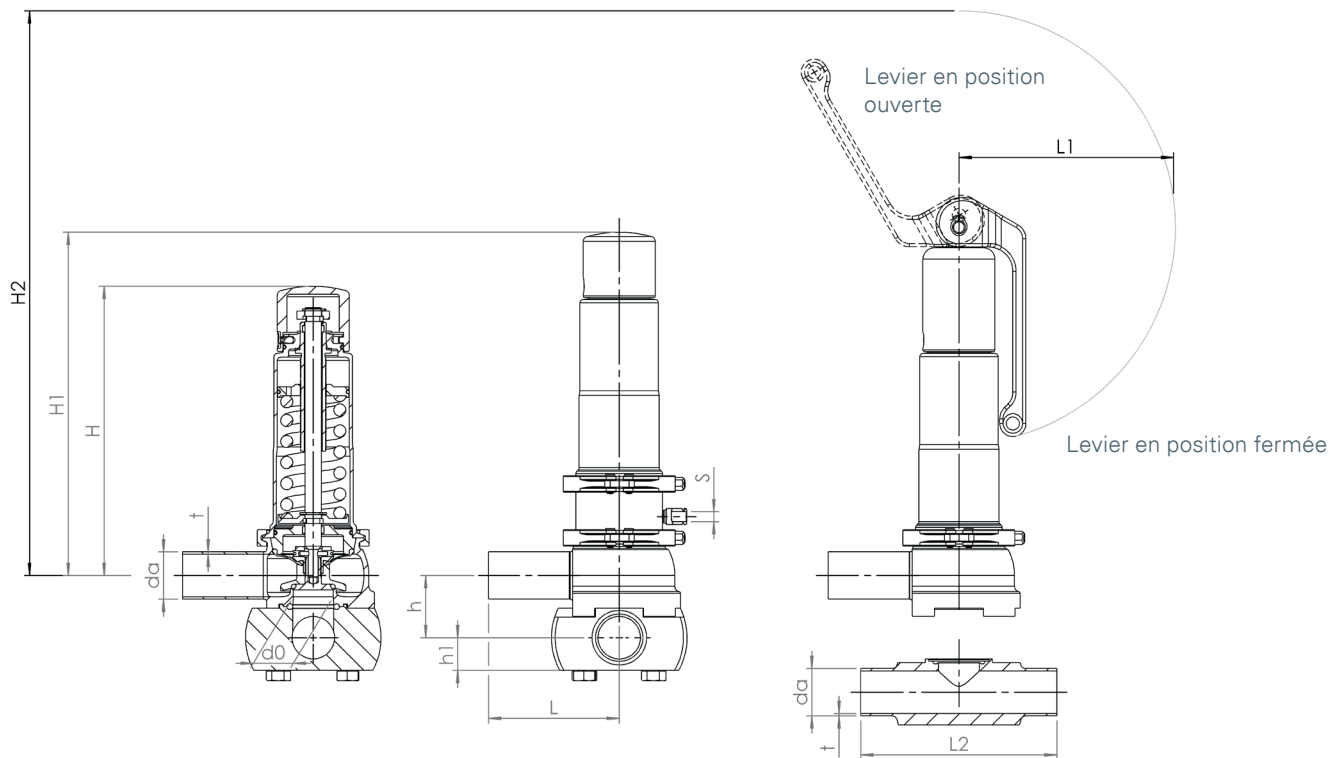

Série	Version de la soupape	Fluide	Dispositif de charge	Diamètre nominal DN	Type de raccord		Taille du raccord		Joint	Options	Tarage	Quantité
					Entrée	Sortie	Entrée	Sortie				
4060	t	GF	P	25	SE4	SE4	25	25	EPDM	P07	3,2	1
4060	t	GF										
4060	t	GF										
4060	t	GF										
4060	t	GF										

■ RÉALISATIONS TECHNIQUES, VARIANTES, COMPLÉMENTS (ACCESSOIRES)

S62	Capteur de position inductif, monté, pour l'indication de la position du clapet, 5m de câble inclus ¹	<input type="checkbox"/>
A05	Fil de plombage / plombage sur les éléments de fixation	<input type="checkbox"/>
		<input type="checkbox"/>

¹non disponible pour la version tGFL (avec levier de décharge)

■ PROPRIÉTÉS

DÉFINITION DE LA QUALITÉ DE SURFACE ET DES OPTIONS CONFORMÉMENT AU CHAPITRE 1.1, TABLEAU V-301

P01	Fabrication sans huile ni graisse	<input type="checkbox"/>	<input type="checkbox"/>
P05	Rugosité des surfaces en contact avec le produit à l'entréet Ra <= 0,375	<input type="checkbox"/>	<input type="checkbox"/>
P07	Surfaces électropolies	<input type="checkbox"/>	<input type="checkbox"/>
P09	Surfaces polies mécaniquement et électropolies	<input type="checkbox"/>	<input type="checkbox"/>

■ VÉRIFICATIONS, ATTESTATIONS, CERTIFICATS

C01	Certificat d'usine selon DIN EN 10204 2.2 (WKZ 2.2)	<input type="checkbox"/>	C06	Evaluation ATEX conformément à la directive 2014/34/EU	<input type="checkbox"/>
C02	Certificat de contrôle de réception en usine selon DIN EN 10204 3.1 (WKZ 3.1)	<input type="checkbox"/>	C07	Evaluation SIL conformément IEC 61508-2	<input type="checkbox"/>
C03	Certificat de contrôle du matériau conforme DIN EN 10204 3.1 pour les matériaux (MPZ 3.1), (pièces sous pression)	<input type="checkbox"/>	C09	Vérification de l'étanchéité du siège avec de l'hélium, méthode de recherche de fuites sous vide y compris certificat de contrôle de réception 3.1 conformément à la norme DIN EN 10204	<input type="checkbox"/>
C04	Réception individuelle TÜV / DEKRA selon DIN EN 10204 3.2 (TÜV / DEKRA -APZ)	<input type="checkbox"/>	C10	Attestation de fabrication sans huile ni graisse	<input type="checkbox"/>
C05-1	Étanchéités - Certificat du fabricant (FDA, USP,..), Veuillez indiquer quel type !	<input type="checkbox"/>			<input type="checkbox"/>

■ HOMOLOGATIONS

AA1	Vérification modèle type CE conformément à la directive 2014/68/EU	<input type="checkbox"/>	AK3	Homologation type American Bureau of Shipping (ABS)	<input type="checkbox"/>
AA2	Vérification composant TÜV conformément à la fiche technique VdTÜV SV 100	<input type="checkbox"/>	AK6	Homologation type Registro Italiano Navale (RINA)	<input type="checkbox"/>
AA3	Homologation conformément au code ASME Boiler and Pressure Vessel Code, Section VIII. Div 1 (ASME)	<input type="checkbox"/>	AL	Réception avec Inspecteur – Préciser l'organisme :	<input type="checkbox"/>
AA4	Certification de l'Union douanière eurasiatique (EAC)	<input type="checkbox"/>			<input type="checkbox"/>
AA7	Enregistrement suivant Canadian Registration Number (CRN)	<input type="checkbox"/>			<input type="checkbox"/>
AA11	Vérification modèle type UK conformément à la directive UK PESR 2016 No. 1105	<input type="checkbox"/>			<input type="checkbox"/>

■ POUR COMMANDER

Copier et envoyer à : order@goetze.de.

■ TABLEAU DES DEBITS SELON ISO 4126-1 / AD2000 A2

Série Hygienic 4060: Débit à un dépassement du tarage de 10%			
Diamètre nominal DN		25	
		d ₀ = 24,5 mm	
Tarage bar (g)	I	II	III
0,4	144,3	119,0	5,5
0,7	193,7	155,5	6,2
1,0	239,2	190,4	7,3
1,5	319,1	252,2	8,9
2,0	395,3	310,6	10,3
Air I	2,5	363,9	11,6
Nm³/h	3,0	417,4	12,7
	3,5	469,1	13,7
Vapeur II	4,0	520,7	14,6
kg/h	4,5	572,2	15,5
	5,0	623,6	16,4
Eau III	5,5	674,9	17,2
m³/h	6,0	726,0	17,9
	6,5	777,2	18,7
	7,0	828,4	19,4
	7,5	879,5	20,1
	8,0	930,5	20,7
	8,5	981,5	21,3
	9,0	1032,4	22,0
	9,5	1083,4	22,6
	10,0	1134,3	23,2
	11,0	1236,3	24,3
	12,0	1338,0	25,4
	13,0	1439,6	26,4
	14,0	1541,6	27,4
	15,0	1643,6	28,4
	16,0	1745,2	29,3

■ TABLEAU DES DEBITS SELON ASME-CODE SEC. VIII DIV. 1

Série Hygienic 4040: Débit à un dépassement du tarage de 10%				
Diamètre nominal DN		25		
		d ₀ = 0,9646 inch (24,5 mm)		
Tarage	psi (g)	I	II	III
	15	203,4	570,9	39,1
	30	296,7	832,8	53,0
	40	365,1	1024,9	61,2
	50	433,5	1217,0	68,4
	60	502,0	1409,0	74,9
Air I	70	570,4	1601,1	80,9
SCFM	80	638,8	1793,1	86,5
	90	707,2	1985,2	91,7
Vapeur II	100	775,6	2177,3	96,7
PPH	110	844,1	2369,3	101,4
	120	912,5	2561,4	105,9
Eau III	130	980,9	2753,4	110,3
GPM	140	1049,3	2945,5	114,4
	150	1117,7	3137,6	118,4
	160	1186,2	3329,6	122,3
	170	1254,6	3521,7	126,1
	180	1323,0	3713,7	129,7
	190	1391,4	3905,8	133,3
	200	1459,8	4097,9	136,8
	210	1528,3	4289,9	140,1
	220	1596,7	4482,0	143,4
	230	1665,1	4674,0	146,7
	232	1678,8	4712,5	147,3

Diagramme pression/température

PN 16 | Matériau: 1.4404 / 1.4435

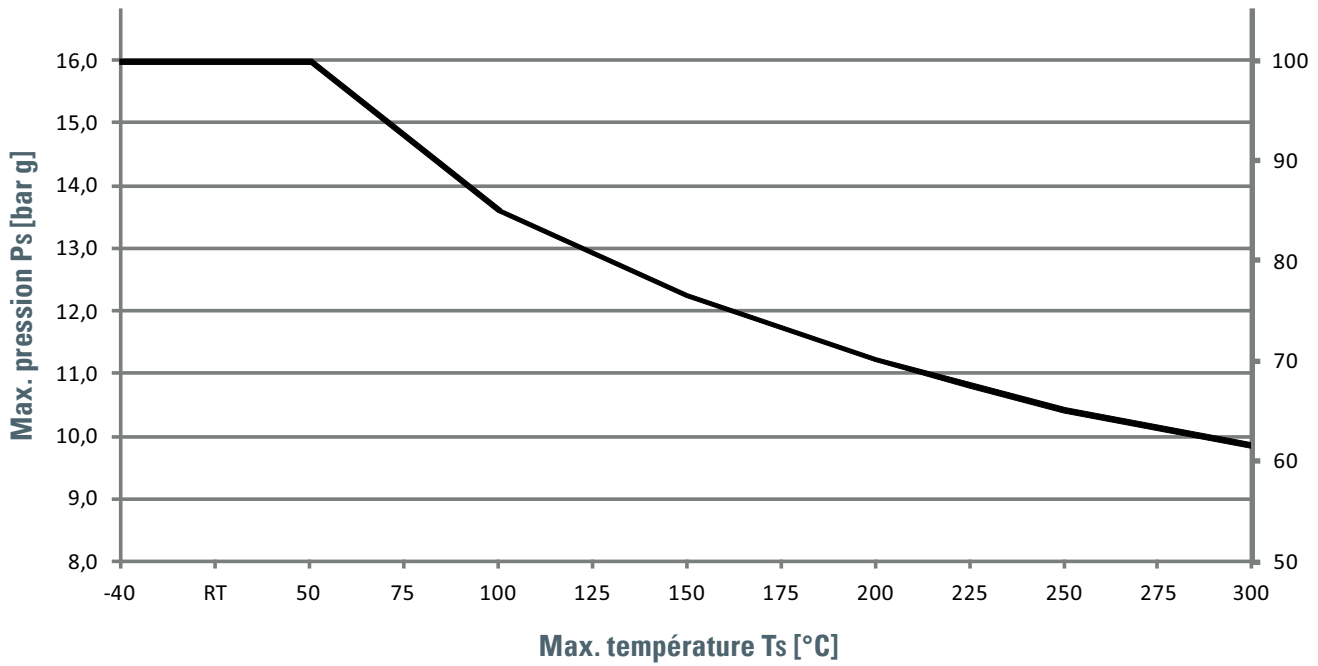

Pression de commande pour décharge pneumatique (max. 6 bar)

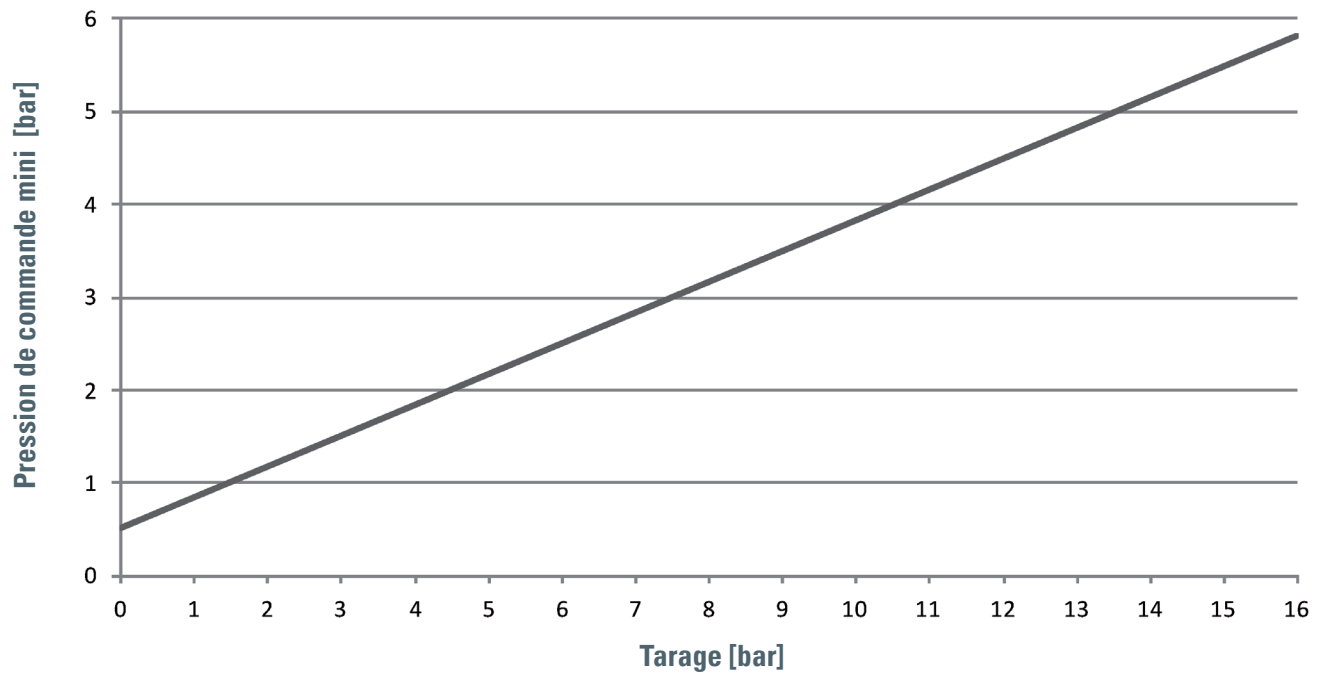

RACCORDS HYGIÉNIQUES ET ASEPTIQUES

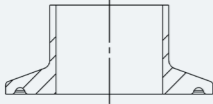
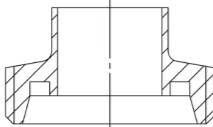
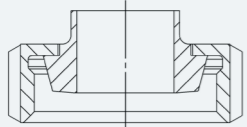
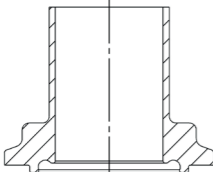
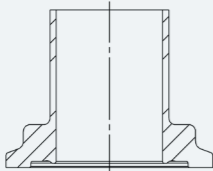
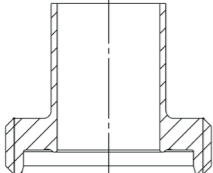
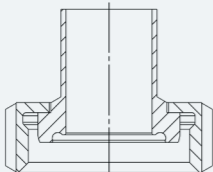
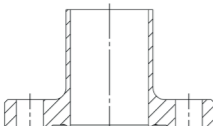
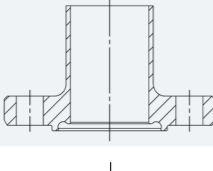
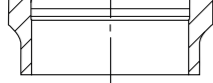
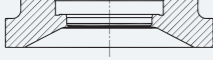
Type de raccord	Plan	Description	Norme	Norme de tuyau	400	400.5	4000	4020	4040	4060
KLSDIN KLSISO KLSASME KLSIX		Raccord clamp Raccord clamp Raccord clamp Raccord clamp	DIN 32676-A DIN 32676-B DIN 32676-C ISO 2852	Norme de tuyau DIN 11850-2 / 11866-A Norme de tuyau DIN EN ISO 1127 / DIN 11866-B Norme de tuyau BS 4825-1 / DIN 11866-C Norme de tuyau ISO 2037			X		X	X
GS1		Raccord pour industrie alimentaire	DIN 11851-SC	Norme de tuyau DIN 11850-2 / 11866-A			X		X	X
KS1		Raccord de serrage avec écrou à encoche	DIN 11851-SD	Norme de tuyau DIN 11850-2 / 11866-A			X		X	X
A-NKS1 A-NKS2 A-NKS3		Raccord de serrage à encoche aseptique Raccord de serrage à encoche aseptique Raccord de serrage à encoche aseptique	DIN 11864-3-NKS DIN 11864-3-NKS DIN 11864-3-NKS	Norme de tuyau DIN 11850-2 / DIN 11866-A Norme de tuyau DIN EN ISO 1127 / DIN 11866-B Norme de tuyau BS 4825-1 / DIN 11866-C			X		X	X
A-BKS1 A-BKS2 A-BKS3		Raccord d'épaulement aseptique Raccord d'épaulement aseptique Raccord d'épaulement aseptique	DIN 11864-3-BKS DIN 11864-3-BKS DIN 11864-3-BKS	Norme de tuyau DIN 11850-2 / DIN 11866-A Norme de tuyau DIN EN ISO 1127 / DIN 11866-B Norme de tuyau BS 4825-1 / DIN 11866-C			X		X	X
A-GS1 A-GS2 A-GS3		Union de serrage aseptique Union de serrage aseptique Union de serrage aseptique	DIN 11864-1-GS DIN 11864-1-GS DIN 11864-1-GS	Norme de tuyau DIN 11850-2 / DIN 11866-A Norme de tuyau DIN EN ISO 1127 / DIN 11866-B Norme de tuyau BS 4825-1 / DIN 11866-C			X		X	X
A-KS1 A-KS2 A-KS3		Manchon à collerette aseptique à encoche Manchon à collerette aseptique à encoche Manchon à collerette aseptique à encoche	DIN 11864-1-BS DIN 11864-1-BS DIN 11864-1-BS	Norme de tuyau DIN 11850-2 / DIN 11866-A Norme de tuyau DIN EN ISO 1127 / DIN 11866-B Norme de tuyau BS 4825-1 / DIN 11866-C			X		X	X
A-BF1 A-BF2 A-BF3		Manchon à collerette aseptique Manchon à collerette aseptique Manchon à collerette aseptique	DIN 11864-2-BF DIN 11864-2-BF DIN 11864-2-BF	Norme de tuyau DIN 11850-2 / DIN 11866-A Norme de tuyau DIN EN ISO 1127 / DIN 11866-B Norme de tuyau BS 4825-1 / DIN 11866-C			X		X	X
A-NF1 A-NF2 A-NF3		Manchon à collerette encoche aseptique Manchon à collerette encoche aseptique Manchon à collerette encoche aseptique	DIN 11864-2-NF DIN 11864-2-NF DIN 11864-2-NF	Norme de tuyau DIN 11850-2 / DIN 11866-A Norme de tuyau DIN EN ISO 1127 / DIN 11866-B Norme de tuyau BS 4825-1 / DIN 11866-C			X		X	X
SE4 SE5 SE6		Extrémité de soudage Extrémité de soudage Extrémité de soudage		Norme de tuyau DIN 11850-2 / DIN 11866-A Norme de tuyau DIN EN ISO 1127 / DIN 11866-B Norme de tuyau BS 4825-1 / DIN 11866-C					X	X
VC		Bride de réservoir à l'entrée de la soupape							X	

D'autres types de raccordement, comme par exemple le raccordement à bride selon DIN EN 1092 / ASME B16.5, les brides lisses / rainurées APV, NA Connect, les embouts filetés / coniques SMS sont possibles sur demande.