

→ Série 492 GOX

492 GOX

Soupapes de sûreté
avec raccords filetés

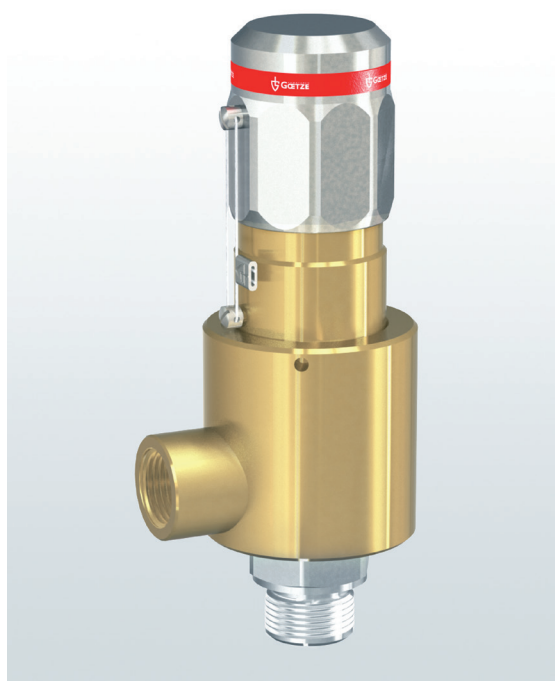

■ ADAPTÉ À

Air, gaz et
vapeurs techniques

neutre et non neutre



■ EXEMPLES D'UTILISATION / DOMAINES D'APPLICATION

Pour sécuriser :

- réservoirs sous pression et
- systèmes sous pression

pour de l'oxygène, des mélanges avec de l'oxygène et des gaz, dans le respect des instructions concernant l'installation, la bonne version de soupape et le bon joint.

- compresseurs haute pression
- réservoirs sous pression
- unités de bouteilles sous pression
- Application classique avec de l'oxygène
- Gaz Industriel technique
- Gaz de l'industrie médicale

Les soupapes de sûreté sont tarées et plombées par nos soins.

■ AUTORISATIONS

Numéro d'homologation TÜV 2100	D/G
Examens UE de type	S/G
ASME	G
CRN	G
TSG ZF001-2006	D/G (S/G)
KGS	G
BAM	
Air Liquide / CTE	
TR ZU 032/2013 - TR ZU 010/2011	D/G (S/G)
En conformité avec	
Fiche AD 2000 A2	ASME-Code Sec. VIII Div. 1
DIN EN ISO 4126-1	KGS AA 319
DESP 2014/68/EU	BG RCI M034
UK PESR 2016 No. 1105	

Sociétés de classification

DNV	DNV
Lloyd's Register EMEA	LR EMEA
Bureau Veritas	BV
Russian Maritime Register of Shipping	RS



■ MATÉRIAU



■ SPECIFICATION



1/4" – 3/4"

– 40°C à + 60°C

50 – 420 bar

■ MATERIAUX

Élément	Matériau	DIN EN	ASME
Corps d'entrée	Monel / Stellite	2.4360 / Stellite	UNS N04400 / Stellite
Corps de sortie	Laiton	CW617N	CW617N
Pièces internes	Monel / Acier inoxydable	2.4360 / 1.4404	
Ressort	Acier de ressort	52SiCrNiV6	

t	version à bonnet étanche au gaz	pour fluides neutres et non neutres. Environnement protégé des effets du fluide. Version avec Échappement Equerre rotatif et sans dispositif de décharge.
----------	---------------------------------	--

■ FLUIDE

G	gazeux	Air et Gaz neutre ou non neutre
----------	--------	---------------------------------

■ DISPOSITIF DE DECHARGE

0	sans dispositif de décharge
----------	-----------------------------

■ DIAMETRES NOMINAUX ET TAILLES DE RACCORDS DISPONIBLES

Diamètre nominal DN		10			
Entrée		1/4" (8)	3/8" (10)	1/2" (15)	3/4" (20)
Sortie	1/2" (15)	■	■	■	
	3/4" (20)	■	■	■	■
	1" (25)	■	■	■	■

■ TYPE DE RACCORD ENTRÉE / SORTIE RACCORDS FILETÉS

m / f	à corps en equerre variable	Raccord fileté BSP-P / raccord taraudé BSP-P	DIN EN ISO 228-1 / DIN EN ISO 228-1
NPT-m / NPT-f	à corps en equerre variable	Raccord fileté NPT / Raccord taraudé NPT	ANSI B1.20.1 / ANSI B1.20.1

■ JOINTS

MD	Étanchéité métallique / Monel / Stellite	Joint plat 50 – 420 bar	–40°C à +60°C
-----------	--	-------------------------	---------------

■ DIAMETRES NOMINAUX, RACCORDS, DIMENSIONS

Série 492 GOX: Raccord, dimensions, plages de tarage					
Diamètre nominal	DN	10			
Raccord DIN EN ISO 228	G	1/4" (8)	3/8" (10)	1/2" (15)	3/4" (20)
	G1	1/2" (15)	1/2" (15)	1/2" (15)	3/4" (20)
		3/4" (20)	3/4" (20)	3/4" (20)	3/4" (20)
Dimensions en mm		1" (25)	1" (25)	1" (25)	1" (25)
	H	133	133	133	133
	H1	28	28	28	28
	h	12	12	14	16
	SW	27	27	27	27
Coéf. de décharge réduit EN ISO 4126-1	α_w / Kdr (D/G)	0,73	0,73	0,73	0,73
rated slope ASME	(D/G)	0,669	0,669	0,669	0,669
Diamètre mini de passage	d0	6	6	6	6
Poids	kg	0,74	0,74	0,74	0,74
Plage de tarage EN ISO 4126-1	bar	50-420	50-420	50-420	50-420
Plage de tarage ASME	psi	725-6090	725-6090	725-6090	725-6090

■ MESURES PRINCIPALES, DIMENSIONS

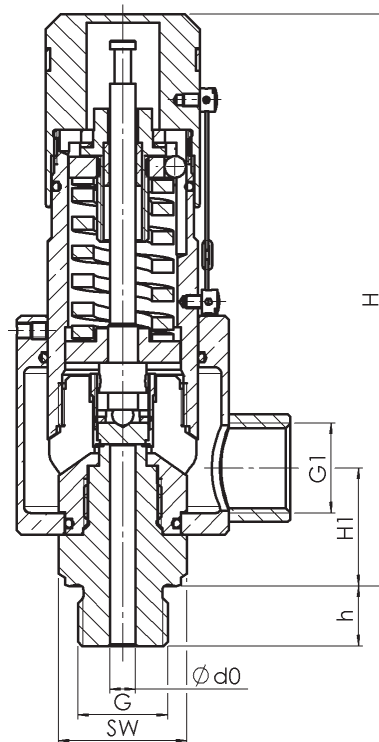

Série	Version de la soupape	Fluide	Dispositif de décharge	Diamètre nominal DN	Type de raccord		Taille du raccord		Joint	Options	Tarage	Quantité
					Entrée	Sortie	Entrée	Sortie				
492	t	G	0	10	m	f	15	20	MD	GOX	300	2
492	t	G	0	10					MD	GOX		
492	t	G	0	10					MD	GOX		
492	t	G	0	10					MD	GOX		

■ PROPRIÉTÉS

GOX	Réalisation sans huile ni graisse, fabrication pour des applications avec oxygène	<input type="checkbox"/>
		<input type="checkbox"/>
		<input type="checkbox"/>

■ HOMOLOGATIONS

AA1	Vérification modèle type CE conformément à la directive 2014/68/EU	<input type="checkbox"/>	AK1	Homologation type Det Norske Veritas (DNV)	<input type="checkbox"/>
AA2	Vérification composant TÜV conformément à la fiche technique VdTÜV SV 100	<input type="checkbox"/>	AK2	Homologation type Lloyd's Register (LR)	<input type="checkbox"/>
AA3	Homologation conformément au code ASME Boiler and Pressure Vessel Code, Section VIII, Div 1 (ASME)	<input type="checkbox"/>	AK3	Homologation type American Bureau of Shipping (ABS)	<input type="checkbox"/>
AA4	Certification de l'Union douanière eurasiatique (EAC)	<input type="checkbox"/>	AK4	Homologation type Bureau Veritas (BV)	<input type="checkbox"/>
AA5	Manufacture License of Special Equipment People's Republic of China (ML)	<input type="checkbox"/>	AK5	Homologation type Russian Maritime Register of Shipping (RMRS)	<input type="checkbox"/>
AA6	Certification suivant Korean Gas Safety Corporation (KGS) ³	<input type="checkbox"/>	AK6	Homologation type Registro Italiano Navale (RINA)	<input type="checkbox"/>
AA7	Enregistrement suivant Canadian Registration Number (CRN) ⁴	<input type="checkbox"/>	AL	Réception avec Inspecteur – Préciser l'organisme :	<input type="checkbox"/>
AA11	Vérification modèle type UK conformément à la directive UK PESR 2016 No. 1105	<input type="checkbox"/>			<input type="checkbox"/>

³KGS uniquement associé avec ASME | ⁴CRN uniquement associé avec ASME

■ POUR COMMANDER

Copier et envoyer à : order@goetze.de.

Série 492 GOX: Débit à un dépassement du tarage de 10%		10	
Diamètre nominal DN		d0 = 6,0 mm	
Tarage bar		I	II
Air I	50,0	817	782
Nm³/h	55,0	900	863
	60,0	984	944
Oxygène II	65,0	1069	1027
Nm³/h	70,0	1154	1110
	75,0	1240	1194
	80,0	1327	1279
	85,0	1414	1364
	90,0	1502	1451
	100,0	1679	1626
	110,0	1858	1805
	120,0	2038	1986
	130,0	2221	2171
	140,0	2405	2359
	150,0	2590	2549
	160,0	2777	2742
	170,0	2964	2937
	180,0	3151	3134
	190,0	3339	3332
	200,0	3527	3531
	210,0	3714	3731
	220,0	3902	3931
	230,0	4089	4132
	240,0	4275	4332
	250,0	4460	4532
	260,0	4644	4731
	270,0	4828	4929
	280,0	5010	5126
	290,0	5191	5322
	300,0	5370	5517
	310,0	5549	5710
	320,0	5726	5901
	330,0	5901	6091
	340,0	6075	6279
	350,0	6248	6465
	360,0	6419	6650
	370,0	6589	6833
	380,0	6757	7014
	390,0	6924	7193
	400,0	7089	7371
	410,0	7253	7547
	420,0	7416	7721

Le calcul des caractéristiques matières est basé sur les données étendues selon CONVAL. Les résultats atteignent une plus grande précision, en particulier à des pressions plus élevées les dimensions de la composante isentropique et le facteur de gaz réel, qui sont généralement supposés constants, changent de manière significative avec l'augmentation de la pression.

Série 492 GOX: Débit à un dépassement du tarage de 10%			
Diamètre nominal DN		10	
Tarage psi(g)		d0 = 6,0 mm	
		I	II
Air I	725	543	519
SCFM	750	562	538
	775	580	557
Oxygène II	800	600	577
SCFM	850	638	616
	900	677	654
	950	715	693
	1000	754	732
	1100	832	810
	1200	910	890
	1300	989	970
	1400	1069	1052
	1500	1149	1135
	1600	1229	1218
	1700	1310	1303
	1800	1392	1389
	1900	1474	1476
	2000	1556	1563
	2200	1722	1735
	2400	1889	1909
	2600	2057	2084
	2800	2225	2260
	3000	2393	2437
	3200	2561	2615
	3400	2729	2792
	3600	2896	2969
	3800	3062	3145
	4000	3227	3321
	4200	3391	3495
	4400	3554	3669
	4600	3716	3841
	4800	3876	4011
	5000	4035	4180
	5200	4192	4347
	5400	4348	4513
	5600	4502	4677
	5800	4654	4839
	6000	4805	5000
	6090	4873	5073

Le calcul des caractéristiques matières est basé sur les données étendues selon CONVAL. Les résultats atteignent une plus grande précision, en particulier à des pressions plus élevées les dimensions de la composante isentropique et le facteur de gaz réel, qui sont généralement supposés constants, changent de manière significative avec l'augmentation de la pression.